

IDC Terminals

IDC (Insulation Displacement Contact) technology is a method of connecting electrical wires to terminals without stripping insulation. It uses sharp metal contacts that pierce the wire's insulation when pressed into place, creating a secure electrical connection.

- **Fast & Efficient Wiring** – Eliminates the need for wire stripping, soldering, or crimping.
- **Reliable Connection** – Ensures consistent and secure connections with low contact resistance. Low resistance, vibration-proof electrical contacts.
- **Cost-Effective** – Reduces labor and assembly time. Supports automotive space constraints.
- **Versatile Applications** – Used in ribbon cables, connectors, and telecom applications.

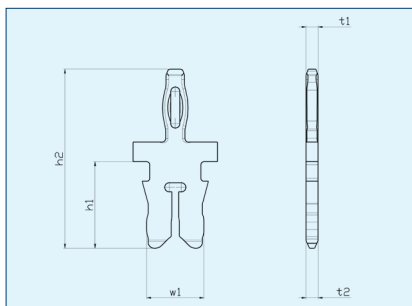

dimensions	mm	K_IDC_XS	K_IDC_S	K_IDC_M	K_IDC_L	K_IDC_XL
Wire diameter	Min	0,24	0,4	0,64	0,9	1,25
Wire diameter	Max	0,4	0,64	0,9	1,25	2
IDC height	h1	2,7	2,7	5,75	5,75	5,75
Terminal height	h2	7,5	7,5	11,9	11,9	11,9
IDC width	w1	3,6	3,6	3,8	3,8	3,8
Press-fit thickness	t1	0,5	0,6	0,8	0,8	1,2
IDC thickness	t2	0,6	0,6	0,8	0,8	1,2

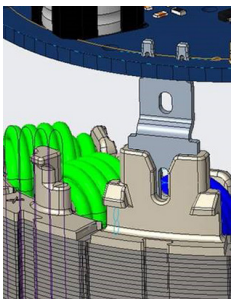

Your trusted development partner for customized IDC solutions

IDC connectors are used in **wiring harnesses, sensor connections, and communication systems** due to their speed and cost efficiency.

- **Wire Harnesses & Cabling** – Used in dashboard wiring, lighting, and in-vehicle networks.
- **Sensor & Actuator Connections** – Airbag sensors, temperature sensors, and door lock actuators.
- **CAN & LIN Bus Systems** – Ensures reliable data transmission in vehicle communication networks.
- **HVAC & Lighting Controls** – Climate control systems and LED lighting modules.

IDC-Schneidklemmverbindung

IDC (Insulation Displacement Contact) ist eine Technologie zur Verbindung elektrischer Leitungen mit Anschlüssen, ohne dass die Isolierung entfernt werden muss. Sie nutzt scharfe Metallkontakte, die beim Einpressen die Isolierung des Kabels durchdringen und eine sichere elektrische Verbindung herstellen.

- **Schnelle & effiziente Verdrahtung** – Kein Abisolieren, Lötens oder Crimpen erforderlich.
- **Zuverlässige Verbindung** – Gewährleistet konstante und sichere Verbindungen mit geringem Kontaktwiderstand. Geringer Widerstand und vibrations-sichere elektrische Kontakte.
- **Kosteneffizient** – Reduziert Arbeits- und Montagezeit. Unterstützt platzsparende Automobilanwendungen.
- **Vielseitige Anwendungen** – Wird in Flachbandkabeln, Steckverbindern und Telekommunikationsanwendungen eingesetzt.

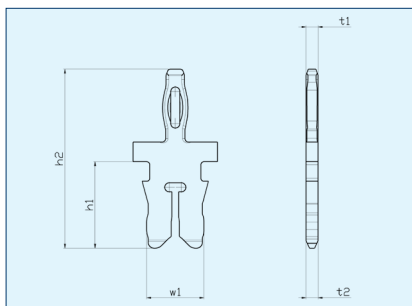

dimensions	mm	K_IDC_XS	K_IDC_S	K_IDC_M	K_IDC_L	K_IDC_XL
Wire diameter	Min	0,24	0,4	0,64	0,9	1,25
Wire diameter	Max	0,4	0,64	0,9	1,25	2
IDC height	h1	2,7	2,7	5,75	5,75	5,75
Terminal height	h2	7,5	7,5	11,9	11,9	11,9
IDC width	w1	3,6	3,6	3,8	3,8	3,8
Press-fit thickness	t1	0,5	0,6	0,8	0,8	1,2
IDC thickness	t2	0,6	0,6	0,8	0,8	1,2

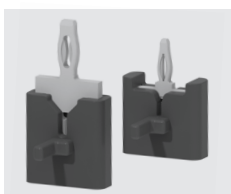
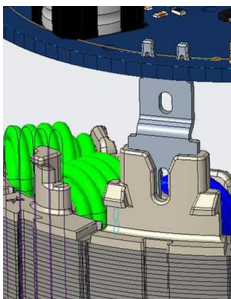

Ihr vertrauenswürdiger Entwicklungspartner für maßgeschneiderte IDC-Lösungen

IDC-Steckverbinder werden aufgrund ihrer Geschwindigkeit und Kosteneffizienz in Kabelbäumen, Sensorverbindungen und Kommunikationssystemen eingesetzt.

- **Kabelbäume & Verkabelung** – Verwendet für Armaturenbrettverkabelung, Beleuchtung und In-Vehicle-Netzwerke.
- **Sensor- & Aktuatorverbindungen** – Airbagsensoren, Temperatursensoren und Türverriegelungsaktuatoren.
- **CAN- & LIN-Bussysteme** – Gewährleistet eine zuverlässige Datenübertragung in Fahrzeugnetzwerken.
- **Klimaanlagen- & Beleuchtungssteuerungen** – Klimasteuerungssysteme und LED-Beleuchtungsmodulare.